

杭兴智能®

# 大功率声光报警器

HXA-SG2109

使用说明书

An instruction manual



官网二维码



微信公众号



公司电话：400-962-6878 0572-6223201  
公司邮箱：1298016807@qq.com  
公司网址：<http://www.zjhxzn.com>  
公司地址：浙江省湖州市长兴县前东街909号

浙江杭兴智能科技有限公司  
Zhejiang Hangxing Intelligent Technology Co., Ltd.



## ◆应用领域

HXA-SG2109大功率语音声光报警器是我们公司根据工业现场实际情况而研发的产品。内置10种音调（7种固定音和3种语音），可根据要求调节。喇叭功率达到80W，在300米外仍可听到响亮的报警音；警示灯采用先进的芯片集成技术，配以亮度高的LED灯珠，光的闪烁模式多达6种，不同的场合采用不同的闪烁模式，起到分区远距离警示作用。外壳采用喷塑钢板，声音控制系统采用了智能电子集成芯片，警示灯采用高亮的LED发光，具有无噪音，寿命长，故障概率小等优点。防风雨工艺电路设计，防水、防尘，质量可靠；触发即报警，操作简单，使用寿命长。该型号适用于嘈杂的工业现场或较空旷的矿上等场所。大功率声光报警器适用于起重机械、门吊、桥吊、行车以及冶金、矿山大型的安全警报装置。

## ◆主要功能及特点

- 超大功率：高达 80W 大功率报警，传播距离更远，声音更清晰。
- 报警音响：声音宏亮，高达 130 分贝。
- 防风雨电路工艺设计：防水，防尘，质量可靠。
- 外壳采用喷塑钢板制造而成，结构美观新颖，重量轻，耐腐蚀性好。

## ◆主要技术参数

工作电压	DC12V/DC24V/AC110V/AC220V/AC380V（电压可定制）		
额定功率	80W	声 级	130dB
示警方式	声光报警	发光颜色	红、黄、蓝、绿(可选择)
光源类型	LED发光	发光方式	六种发光模式可调节
音 调	默认十二种基本音调（特殊音调可订制）		
材 质	壳体：冷轧板，灯罩：PS	防护等级	IP65
工作温度	-40℃ ~ 70℃	工作湿度	≤95%
固定方式	壁挂安装	参考重量	7.9KG

## ◆接线说明

- **电源线的连接：**本系列报警器是二线制接线。  
交流电压：棕色 / 红色线 ----- 火线，蓝色 / 黑色线 ----- 零线。  
直流电压：棕色 / 红色线 ----- 正极，蓝色 / 黑色线 ----- 负极。
- **地线的连接：**声光报警器的底部有“”接地片，将地线用电烙铁焊接在接地片上，或直接将地线固定在接地片螺丝内。

杭兴  
智能

## 产品保修卡

产品型号		购入日期	
产品编号		质保时间	
客户信息	姓名		电话
	地址 邮编		

### 说明

- 一、属于下列情况之一者，不在保修范围内：
1. 保修期外；
  2. 未按说明书的要求进行安装、使用、维护；
  3. 用户自行对产品的工艺结构、电路进行修改，或使用非本厂配件；
  4. 不可抗拒事故灾害、人为疏忽造成的损坏；
  5. 因运输过程造成的损坏（与货运方协商解决）；
  6. 产品投入流通时的科学技术水平尚不能发现的材料、设计、制造上的瑕疵；
- 二、本公司保留最终解释权。

## ◆ 功能解析



图1：HXA-SG2109功能解析图

- 防护网：增加报警器的抗冲击能力。
- 发光模式调节按钮：可通过按钮控制顶部警示灯的闪烁模式的更改，每按一下【发光模式调节按钮】改变一次闪烁模式。一共分为六种闪烁模式，分别为——单频闪 循环亮 多频闪 常亮 间断亮 左右闪等六种模式。
- 音调调节按钮：可通过按钮调节报警器语音的更改。每按一下【音调调节按钮】，报警器的音调更改一次。
- 音量调节旋钮：可通过旋钮控制报警器语音音量的大小。将【音量调节旋钮】向左侧旋转，报警器的音量逐渐减小直至无声；将【音量调节旋钮】向右侧旋转，报警器的音量逐渐增至最大。

## ◆ 产品尺寸图



图2: HXA-SG2109尺寸图

## ◆ 安装及使用说明

- 安装前应检查电源与报警器电压是否相符。
- 报警器用4颗螺丝与安装面固定，安装面应平整和有足够的机械强度。
- 依照接线方法，接好电源线，检查无误后，方可通电。

## ◆ 注意事项

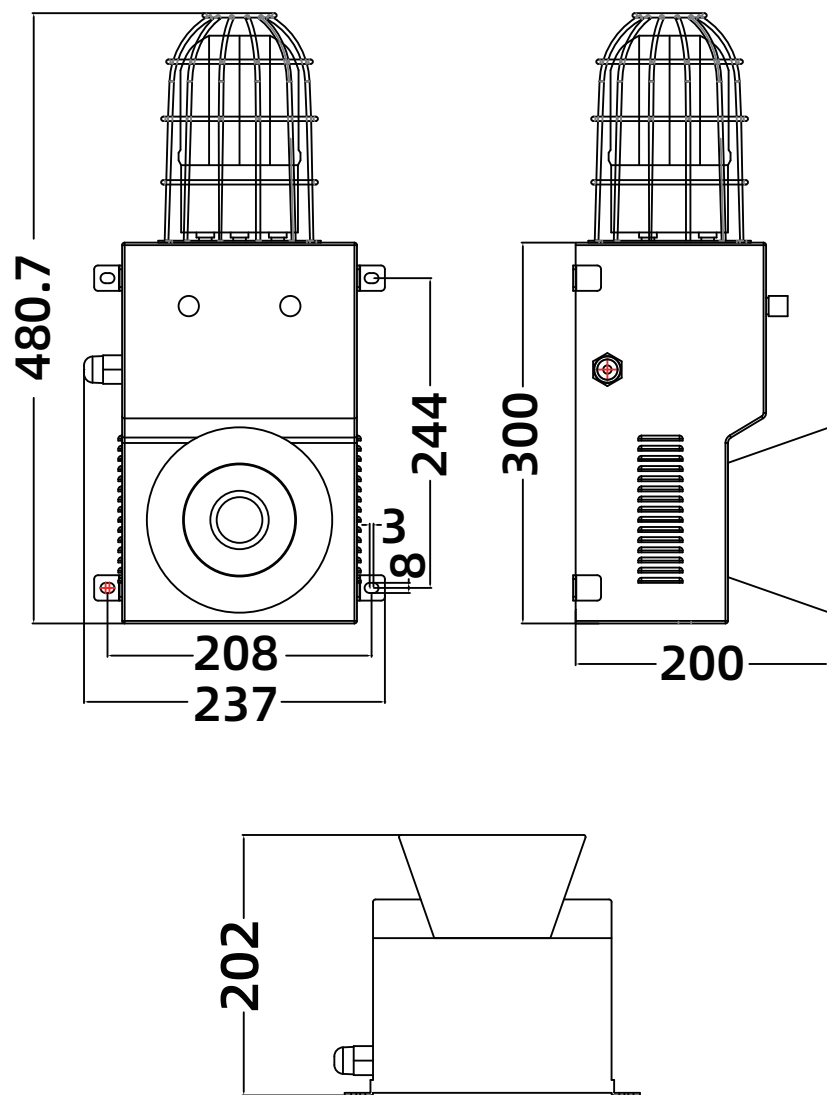
- 请仔细阅读说明书，正确使用本产品。
- 安装使用过程中供选择或定制的技术参数，请以实物为准。
- 安装固定产品时严禁将喇叭口朝上安装以免积水。
- 请勿擅自打开机箱，如有疑问请与厂方联系。

## ◆ 售后服务

- 浙江杭兴智能科技有限公司系列产品在出厂前，为保证产品质量均进行多项严格的技术测试。
- 购买产品一年内，如果出现非人为因素导致的产品功能不正常，可享受免费维修服务，详见产品保修卡。
- 本公司产品均已取得各种专利，切勿仿造，请认准“杭兴智能”商标。