

杭兴智能®

智能声光报警器

HXA-B01

使用说明书

An instruction manual

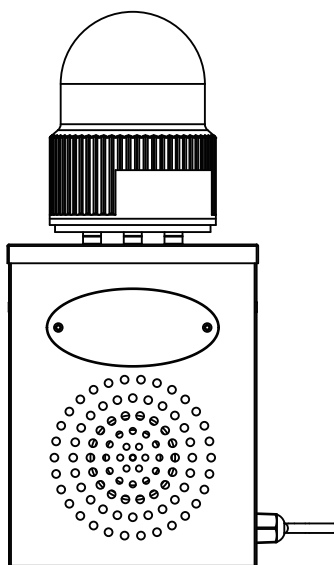

浙江杭兴智能科技有限公司
Zhejiang Hangxing Intelligent Technology Co., Ltd.

◆应用领域

HXA-B01型声光报警器采用先进的专用集成电路设计，音质优美，抗干扰能力强，性能稳定、设计新颖、大方。本型号经过改进，具有抗震、安装方便等特点。该系列声光报警器扬声器采用优质合金材料制作，安装外壳采用低碳钢板材料和进口油漆喷塑制作而成。声音控制系统采用了智能电子集成芯片，防风雨工艺电路设计，防水、防尘，质量可靠；触发即报警，操作简单，使用寿命长。该型号适用于嘈杂的工业现场或较空旷的矿上等场所，也适用于起重机械、门吊、桥吊、行车以及冶金、矿山大型的安全警报装置。

◆主要功能及特点

- 报警音响：声音宏亮，高达120分贝，传播距离更远，声音更清晰。
- 上电即报警，操作简单，报警效果明显。
- 外壳采用喷塑钢板制造而成，结构美观新颖，重量轻，耐腐蚀性好。

◆主要技术参数

工作电压	DC12V/DC17V~DC58V/AC110V/AC220V/AC380V		
额定功率	25W	声 级	120dB
示警方式	声光报警模式	发光颜色	红/黄/蓝/绿（可选择）
光源类型	LED发光	发光方式	频闪发光
音 调	默认报警音（特殊语音可定制）		
材 质	壳体：冷轧板；灯罩：PS	防护等级	IP54
工作温度	-40℃~70℃	工作湿度	≤95%
安装方式	壁挂安装/底部安装	参考重量	2.8Kg

◆接线说明

本系列报警器是二线制接线。

交流电压：棕色/红色线-----火线,蓝色/黑色线-----零线。

直流电压：棕色/红色线-----正极,蓝色/黑色线-----负极。

地线的连接：声光报警器的底部有“”接地片，将地线用电烙铁焊接在接地片上，或直接将地线固定在接地片螺丝内。

◆ 功能解析

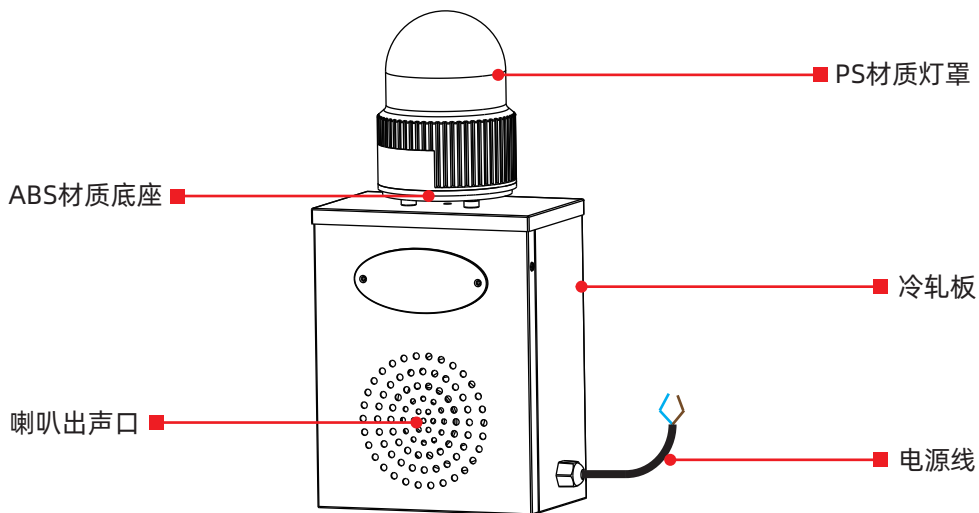

◆ 产品尺寸图

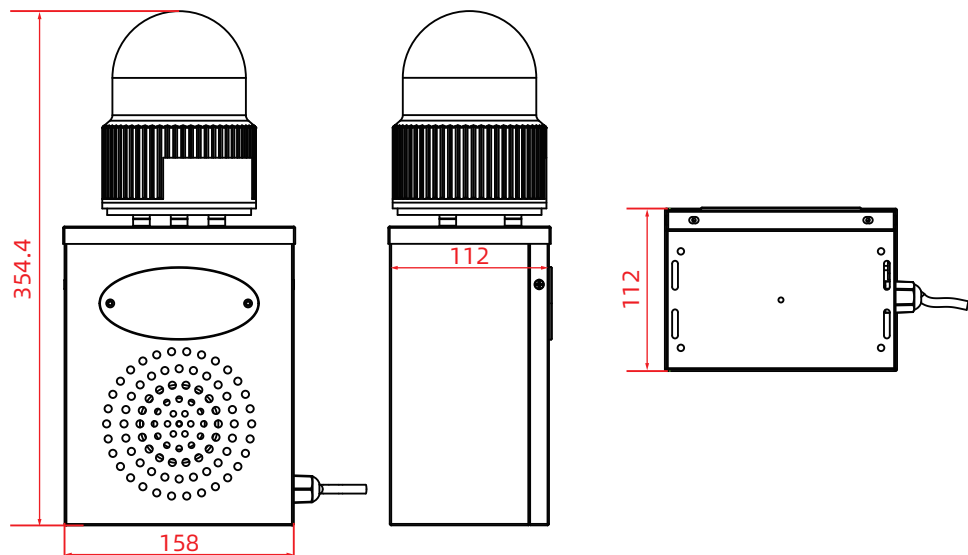

◆ 注意事项

- 请仔细阅读说明书，正确使用本产品。
- 安装固定产品时严禁将喇叭口朝上安装以免积水。
- 请勿擅自打开机箱，如有疑问请与厂方联系。
- 确认线路连接正确之后方可启动电源（直流需要区分正负极）。
- 报警器必须由专业人员进行安装、线路连接及维修。

◆ 售后服务

- 浙江杭兴智能科技有限公司系列产品在出厂前，为保证产品质量均进行多项严格的技术测试。
- 购买产品一年内，如果出现非人为因素导致的产品功能不正常，可享受免费维修服务，详见产品保修卡。
- 本公司产品均已取得各种专利，切勿仿造，请认准“杭兴智能”商标。

